

APSTIPRINĀTS  
AS "Mārupes komunālās pakalpojumi"  
iepirkuma komisijas  
2016. gada 24. augusta sēdē,  
protokols Nr. 1

IEPIRKUMA

**METĀLA DURVJU IZGATAVOŠANA, PIEGĀDE UN MONTĀŽA  
DAUDZDZĪVOKĻU MĀJĀM MĀRUPES NOVADĀ, TĪRAINES CIEMATĀ**

NOTEIKUMI

ID Nr. AS MKP 2016/2

Tīraine, 2016

## SATURS

<b>1. VISPĀRĪGĀ INFORMĀCIJA .....</b>	<b>3</b>
1.1. Iepirkuma nosaukums, identifikācijas numurs un metode .....	3
1.2. Pasūtītājs.....	3
1.3. Kontaktpersona.....	3
1.4. Iepirkuma noteikumu saņemšana .....	3
1.5. Papildu informācijas sniegšana .....	3
1.6. Piedāvājuma saturs un noformēšanas prasības .....	3
1.7. Piedāvājuma iesniegšanas kārtība .....	4
<b>2. INFORMĀCIJA PAR IEPIRKUMA PRIEKŠMETU.....</b>	<b>4</b>
2.1. Iepirkuma priekšmeta apraksts .....	4
2.2. Iepirkuma līguma izpilde.....	4
2.3. Iepirkuma līguma izpildes vieta .....	5
<b>3. IEINTERESĒTOPIEGĀDĪTĀJUSANĀKSME.....</b>	<b>5</b>
<b>4. IESNIEDZAMIE DOKUMENTI.....</b>	<b>5</b>
4.1. Pieteikums .....	5
4.2. Atlases prasības un iesniedzamie dokumenti .....	5
4.3. Finanšu piedāvājums .....	6
4.4. Tehniskais piedāvājums .....	6
<b>5. PIEDĀVĀJUMU VĒRTĒŠANA .....</b>	<b>6</b>
5.1. Piedāvājuma izvēles kritērijs.....	6
5.2. Piedāvājumu vērtēšanas pamatnoteikumi .....	6
5.3. Piedāvājumu noformējuma pārbaude.....	7
5.4. Pretendentu atlase.....	7
5.5. Piedāvājumu atbilstības pārbaude .....	7
5.6. Piedāvājumu vērtēšana .....	7
<b>6. IEPIRKUMA UZVARĒTĀJĀNOTEIKŠANA UN LĪGUMA SLĒDŽŠANA .....</b>	<b>8</b>
6.1. Informācijas pārbaude dienā, kad pieņemts lēmums par iespējamu Iepirkuma līguma slēgšanas tiesību piešķiršanu .....	8
6.2. Lēmuma par Iepirkuma rezultātiem pieņemšana un paziņošana, Iepirkuma līguma slēgšana.....	8
<b>7. NOTEIKUMU PIELIKUMU SARAKSTS .....</b>	<b>9</b>
PIETEIKUMS* .....	10
TEHNISKĀ SPECIFIKĀCIJA.....	12
FINANŠU PIEDĀVĀJUMS .....	27
APLIECINĀJUMS PAR PIEREDZI .....	28
LĪGUMA PROJEKTS.....	29

## 1. VISPĀRĪGĀ INFORMĀCIJA

### 1.1. Iepirkuma nosaukums, identifikācijas numurs un metode

“Metāla durvju izgatavošana, piegāde un montāža daudzdzīvokļu mājās Mārupes novadā, Turīnē ciematā”, identifikācijas Nr. AS MKP 2016/2, (turpmāk – Iepirkums) tiek veikts saskaņā ar Publisko iepirkumu likuma (turpmāk – PIL) 8.<sup>2</sup> pantu.

### 1.2. Pasūtītājs

Pasūtītāja nosaukums: AS “Mārupes komunālās pakalpojumi”.

Reģistrācijas numurs: 40103111018.

Juridiskā adrese: Skultes iela 15-1, Skulte, Mārupes novads, LV- 2108, Latvija.

Pasūtītāja profila adrese: [www.mkp.lv](http://www.mkp.lv)

### 1.3. Kontaktpersona

Kontaktpersona: AS “Mārupes komunālās pakalpojumi” projektu koordinators Pēteris Staņeckis.

Tālruna numurs: +371 67915279.

Faksa numurs: +371 67915486.

E-pasta adrese: [stafekis@mkp.lv](mailto:stafekis@mkp.lv).

Kontaktpersona sniedz tikai organizatoriska rakstura informāciju par Iepirkumu.

### 1.4. Iepirkuma noteikumu saņemšana

1.4.1. Iepirkuma noteikumus ieinteresētie piegādātji var saņemt tos lejuplādēt elektroniskajā formātā Mārupes novada Domes interneta mājaslapā [www.marupe.lv](http://www.marupe.lv) sadaļā “Publiskie iepirkumi”.

1.4.2. Lejuplādēt Iepirkuma noteikumus, ieinteresētais piegādātjs apņemas sekot līdzi Iepirkuma komisijas sniegtajam atbildīgam uz ieinteresēto piegādātāju jautājumiem, kas tiks publicētas minētajā interneta mājaslapā pie Iepirkuma noteikumiem.

### 1.5. Papildu informācijas sniegšana

1.5.1. Ieinteresētais piegādātjs jautājumus par Iepirkuma noteikumiem uzdod rakstiskā veidā, adresējot tos Iepirkuma komisijai un nosūtīt tos elektroniski uz elektroniskā pasta adresi: [stafekis@mkp.lv](mailto:stafekis@mkp.lv).

1.5.2. Iepirkuma komisija atbildi uz ieinteresētā piegādātāja rakstisku jautājumu par Iepirkuma norisi vai Iepirkuma noteikumiem sniedz iespējami īsā laikā.

1.5.3. Iepirkuma komisija atbildi ieinteresētajam piegādātjam nosūtā elektroniski uz elektroniskā pasta adresi, no kuras saņemti jautājumi, un publicē interneta mājaslapā [www.marupe.lv](http://www.marupe.lv) sadaļā “Publiskie iepirkumi”.

1.5.4. Iepirkuma komisija un ieinteresētie piegādātji ar informāciju apmainās rakstiski. Mutvārds sniegtā informācija Iepirkuma ietvaros nav saistoša.

### 1.6. Piedāvājuma saturs un noformēšanas prasības

1.6.1. Piedāvājums jāiesniedz līdzenā (vienā) aizlīmētā un aizzīmētajā formātā un/vai parakstu iesaiņojumā, nodrošinot iesaiņojuma drošību, lai piedāvājuma dokumentiem nevar piekļūt, nesabojājot iesaiņojumu.

1.6.2. Uz piedāvājuma iesaiņojuma jānorāda:

<p style="text-align: center;">AS “Mārupes komunālās pakalpojumi” Viršu ielā 6, Turīnē, Mārupes novads, LV-2167, Latvija Pretendenta nosaukums, reģ. Nr., juridiskā adrese, tālrunis Iepirkumam “Metāla durvju izgatavošana, piegāde un montāža daudzdzīvokļu mājās Mārupes novadā, Turīnē ciematā”, identifikācijas numurs AS MKP 2016/2 <b>Neatvērta piedāvājuma atvēršanas sēde</b></p>
--

1.6.3. Iepirkumam jāiesniedz piedāvājuma dokumentu oriģinālu un kopiju. Uz piedāvājuma oriģinālā titullapas jābūt norādei “ORIĪNĀLS”, bet uz piedāvājuma kopijas

titullapas j b t nor dei "KOPIJA". Ja tiek konstat tas pretrunas starp pied v juma dokumentu ori in lu un kopiju, v rt ti tiek pied v juma dokumentu ori in li.

1.6.4. Pied v juma dokumentiem:

1.6.4.1. j b t latviešu valod vai, ja to ori in li ir svešvalod , attiec gajam dokumentam j pievieno t tulkojums latviešu valod ;

1.6.4.2. pied v juma dokumentu lap m j b t numur t m;

1.6.4.3. visiem pied v juma dokumentiem j b t caurš tiem ar iztur gu diegu vai auklu. Diegiem j b t stingri nostiprin tiem, uzl m jot baltu pap ra lapu. Šuvuma vietai j b t apstiprin tai ar pretendenta p rst vja ar p rst v bas ties b m parakstu, j nor da atšifr ts lappušu skaits. Pied v jumam j b t noform tam t , lai nov rstu iesp ju nomain t lapas, nesaboj jot nostiprin jumu;

1.6.4.4. pied v jumam ir j b t skaidri salas mam, bez labojumiem un dz sumiem.

1.6.4.5. Ja pretendents iesniedz dokumentu kopijas, t s j noform atbilstoši Ministru kabineta 2010. gada 28. septembra noteikumos Nr.916 „*Dokumentu izstr d šanas un noform šanas k rt ba*” noteiktaj m pras b m. *Dokumenta kopijas apliecin juma uzrakst nor da - ar lielajiem burtiem rakst tus v rdus "KOPIJA PAREIZA"*.

1.6.5. Pied v juma dokumenti j sak rto š d sec b :

1.6.5.1. titullapa ar nor di – Iepirkumam “Met la durvju izgatavošana, pieg de un mont ža daudzdz vok u m j m M rupes novad , T raines ciemat ”, identifik cijas Nr. AS MKP 2016/2 un pretendenta nosaukums, re .Nr., juridisk adrese, t lrunis;

1.6.5.2. satura r d t js, kuru ievieto aiz titullapas. Ja pied v jums iesniegts vair kos s jumos, satura r d t js j sast da katram s jumam atseviš i, pirm s juma satura r d t j j nor da s jumu skaits un lapu skaits katr s jum ;

1.6.5.3. iesniedzamie dokumenti un pretendenta atlases dokumenti, saska ar Iepirkuma noteikumu 4. noda u.

1.6.6. Visi izdevumi, kas saist ti ar pied v juma sagatavošanu un iesniegšanu Iepirkum , j sedz pretendentam.

**1.7. Pied v juma iesniegšanas k rt ba**

1.7.1. Pied v jumu iesniedz person gi vai nos ta pa pastu Iepirkuma komisijai l dz **2016. gada 8. septembra plkst. 11:00**, adrese: AS “M rupes komun lie pakalpojumi” biroja telp s, Viršu iel 6, T rain , M rupes novad , LV-2167, Latvija.

1.7.2. Iepirkuma komisija neatv rtu pied v jumu nos ta pa pastu uz pretendenta nor d to adresi, ja pied v jums iesniegts vai pieg d ts Pas t t jam p c Iepirkuma noteikumu 1.7.1. apakšpunkt nor d t pied v juma iesniegšanas termi a beig m.

**2. INFORM CIJA PAR IEPIRKUMA PRIEKŠMETU**

**2.1. Iepirkuma priekšmeta apraksts**

2.1.1. Iepirkuma priekšmets ir met la durvju izgatavošana, pieg de un mont ža daudzdz vok u m j m M rupes novad , T raines ciemat (turpm k – Darbi) saska ar tehniskaj specifik cij (2. pielikums) noteiktaj m pras b m.

2.1.2. Iepirkuma nomenklat ra (CPV kods): 45421100-5 (Durvju un logu, un to saist to komponentu uzst d šana), 44221000-5 (Logi, durvis un saist tie izstr d jumi).

2.1.3. Pretendents var iesniegt l (vienu) pied v juma variantu par pilnu Iepirkuma priekšmeta apjomu.

**2.2. Iepirkuma l guma izpilde**

2.2.1. Darbu izpildes termi š no Iepirkuma l guma sp k st šan s br ža ir 2 m neši.

2.2.2. Darbu veikšanas k r t ba, l gumsl dz jpušu atbild bas nosac jumi, samaksas k r t ba par veiktajiem Darbiem noteikta Iepirkuma l guma projekt (5. pielikums), kas ir iepirkuma nolikuma neat emama sast vda a.

2.2.3. Iepirkuma l gums st jas sp k t abpus jas parakst šanas dien .

### **2.3. Iepirkuma l guma izpildes vieta**

2.3.1. T raine iela 3, T raine, M rupes novads;

2.3.2. T raine iela 8, T raine, M rupes novads;

2.3.3. Viršu iela 1, T raine, M rupes novads;

2.3.4. Viršu iela 2, T raine, M rupes novads;

2.3.5. Viršu iela 3, T raine, M rupes novads;

2.3.6. Viršu iela 4, T raine, M rupes novads;

2.3.7. Viršu iela 5, T raine, M rupes novads;

2.3.8. Viršu iela 7, T raine, M rupes novads;

2.3.9. Viršu iela 8, T raine, M rupes novads;

2.3.10. Viršu iela 10, T raine, M rupes novads;

2.3.11. Viršu iela 11, T raine, M rupes novads;

2.3.12. Viršu iela 12, T raine, M rupes novads;

2.3.13. Viršu iela 13, T raine, M rupes novads;

2.3.14. Viršu iela 14, T raine, M rupes novads;

2.3.15. Viršu iela 15, T raine, M rupes novads.

## **3. IEINTERES TO PIEG D T JU SAN KSME**

Ieinteres to pieg d t ju sapulce notiks Viršu iel 6, T rain , M rupes novad 2016. gada 1.septembr plkst. 14:00.

## **4. IESNIEDZAMIE DOKUMENTI**

### **4.1. Pieteikums**

Pretendenta pieteikums dal bai Iepirkum , kas j paraksta pretendenta p rst vim ar p rst v bas ties b m vai t pilnvarotai personai (1. pielikums). Pretendenta amatpersonas ar p rst v bas ties b m izdota pilnvara (ori in ls vai apliecin ta kopija) citai personai parakst t pied v jumu un Iepirkuma l gumu, ja t atš iras no Latvijas Republikas (turpm k – LR) Uz mumu re istr nor d t s. Ja pretendents ir pieg d t ju apvien ba un sabiedr bas l gum nav atrun tas p rst v bas ties bas, pieteikuma ori in ls j paraksta katras personas, kas iek auta pieg d t ju apvien b , p rst vim ar p rst v bas ties b m.

### **4.2. Atlases pras bas un iesniedzamie dokumenti**

Pretendents var balst ties uz citu uz m ju iesp j m, ja tas ir nepieciešams konkr t l guma izpildei, neatkar gi no savstarp jo attiec bu tiesisk rakstura. Š d gad jum pretendents pier da Pas t t jam, ka vi a r c b b s nepieciešamie resursi.

<b>Pras ba</b>	<b>Iesniedzamais dokuments</b>
3.2.1. Pretendents normat vajos aktos noteiktaj k r t b ir re istr ts Komercre istr vai l dzv rt g re istr rvalst s. Fizisk m person m uz Iepirkuma l guma sl gšanas br di j b t re istr t m LR Valsts ie mumu dienest , k nodok u maks t jiem, vai l dzv rt g re istr rvalst s.	3.2.1.1. Inform ciju par pretendentu, kurš ir re istr ts LR Komercre istr , Pas t t js p rbauda Uz mumu re istra m jaslap (skat. <a href="http://www.ur.gov.lv/?a=936&amp;z=631&amp;v=lv">www.ur.gov.lv/?a=936&amp;z=631&amp;v=lv</a> ), ja pretendents nav iesniedzis komersanta re istr cijas apliec bas kopiju. 3.2.1.2. Ja nav izveidota person lsabiedr ba, tad personu grupa iesniedz visu personu grupas dal bnieku parakst tu saist bu raksta (protokolu, vienošanos, citu dokumentu) kopiju,

Prasība	Iesniedzamais dokuments
	<p>kas apliecina, ka noteiktaj termiņā izveidos personālsabiedrību pastāvuma izpildei.</p> <p>3.2.1.3. Fiziskām personām – apliecinājums, ka uz Iepirkuma līguma slēgšanas brīdi pretendents būs reģistrēts LR Valsts iemumu dienestā, kurš nodokļu maksātājs vai LR Valsts iemumu dienesta nodokļu maksātāja reģistrācijas apliecības apliecinātāja kopija.</p> <p>3.2.1.4. Pretendents, kurš nav reģistrēts LR Komercreģistrācijā, iesniedz komercdarbības reģistrācijas iestādes rīcībā izdotu reģistrācijas apliecības kopiju.</p>
<p>3.2.2. Pretendents iepriekš 3 (trīs) gadu (2013., 2014., 2015., šaj 2016. gad) laikā uz piedāvājuma iesniegšanas brīdi ir sekmīgi stenojis vismaz 3 (trīs) līgumus, kur katrā no līgumiem izgatavotas, piegādātas un uzstādītas 30 jaunas durvis.</p> <p>Ja pretendents ir dibinājis vai – tad pieredzējis atbilst iepriekš minētajai prasībai attiecīgās laikā.</p>	<p>3.2.2.1. Apliecinājums par pretendenta iepriekš 3 (trīs) gadu (2013., 2014., 2015., šaj 2016. gad) laikā iegūto pieredzi atbilstoši Iepirkuma noteikumam 3.2.2. punktā noteiktajam (4. pielikums).</p>

#### 4.3. Finanšu piedāvājums

- 4.3.1. Finanšu piedāvājums (0) jā sagatavo saskaņā ar Tehnisko specifikāciju (2. pielikums). Tehniskais - finanšu piedāvājums jā iesniedz ar MS Excel formātu, ierakstot informāciju nesējā (CD vai USB).
- 4.3.2. Finanšu piedāvājuma norādītajā cenā jā ietver *euro* (EUR), norādīto piedāvātās cenas ar precīzīti divi cipari aiz komata, un tajā jā ietvertiem visiem nodokļiem un nodevumiem. Cenas jā ietvert arī visām administrācijām, dokumentu sagatavošanas, saskaņošanas un transporta izmaksām, kas saistītas ar Darbiem.

#### 4.4. Tehniskais piedāvājums

- 4.4.1. Tehniskais piedāvājums jā sagatavo saskaņā ar Tehnisko specifikāciju (2. pielikums).
- 4.4.2. Tehniskajam piedāvājumam jā satur informācija, apraksts par Tehniskajā specifikācijā izvirzītajām prasībām.

### 5. PIEDĀVĀJUMU VĒRTĒŠANA

#### 5.1. Piedāvājuma izvēles kritērijs

Iepirkuma noteikumiem atbilstošs piedāvājums ar zemāko cenu EUR bez PVN.

#### 5.2. Piedāvājumu vērtēšanas pamatnoteikumi

- 5.2.1. Iepirkuma komisija pārbauda, vai uz pretendenta, pretendenta norādīto personu, uz kuras iesniegti pretendents balstās, lai apliecinātu, ka tā kvalificācija atbilst paziņojumā par plānoto līgumu un Iepirkuma noteikumos noteiktajām prasībām, k

ar uz person Isabiedr bas biedru, ja pretendents ir person Isabiedr ba, ir attiecin mi PIL 8.<sup>2</sup> panta piekt s da as 1. punkt min tie nosac jumi.

- 5.2.2. Iepirkuma komisija p rbauda, vai uz pretendentu, pretendenta nor d to personu, uz kuras iesp j m pretendents balst s, lai apliecin tu, ka t kvalifik cija atbilst pazi ojum par pl noto l gumu un Iepirkuma noteikumos noteiktaj m pras b m, k ar uz person Isabiedr bas biedru, ja pretendents ir person Isabiedr ba, ir attiecin mi PIL 8.<sup>2</sup> panta piekt s da as 2. punkt min tie nosac jumi dien , kad pazi ojums par pl noto l gumu public ts Iepirkumu uzraudz bas biroja m jaslap .
- 5.2.3. Attiec b uz rvalst re istr tu vai past v gi dz vojošu pretendentu un personu, uz kuras iesp j m pretendents balst s, lai apliecin tu, ka t kvalifik cija atbilst pazi ojum par pl noto l gumu un Iepirkuma noteikumos noteiktaj m pras b m, k ar uz person Isabiedr bas biedru, ja pretendents ir person Isabiedr ba, pretendents iesniedz attiec g s kompetent s instit cijas izzi u, kas apliecina, ka uz to un PIL 8.<sup>2</sup> panta piekt s da as 3. punkt min to personu neattiecas PIL 8.<sup>2</sup> panta piektaj da min tie nosac jumi.
- 5.2.4. Ja Iepirkuma komisija konstat PIL 8.<sup>2</sup> panta piekt s da as 2. punkt min tos apst k us, t r kojas atbilstoši PIL 8.<sup>2</sup> panta astot s da as 2. punktam.
- 5.2.5. Iepirkuma komisija p rbauda pretendentu un pied v jumu atbilst bu Iepirkuma noteikumos noteiktaj m pras b m un izv las pied v jumu saska ar noteikto pied v juma izv les krit riju.
- 5.2.6. Iepirkuma komisija pied v jumu v rt šanu veic sl gt s s d s š dos posmos:
  - 5.2.6.1. pied v jumu noform juma p rbaude;
  - 5.2.6.2. pretendentu atlase;
  - 5.2.6.3. pied v jumu atbilst bas p rbaude;
  - 5.2.6.4. pied v jumu v rt šana.
- 5.2.7. Katr v rt šanas posm v rt tikai to pretendentu pied v jumus, kuri nav noraid ti iepriekš j v rt šanas posm .

### **5.3. Pied v jumu noform juma p rbaude**

- 5.3.1. Iepirkuma komisija nov rt katra pied v juma atbilst bu Iepirkuma noteikumu 1.6. punkt noteiktaj m pras b m.
- 5.3.2. Ja pied v jums neatbilst k dai no pied v jumu noform juma pras b m, Iepirkuma komisija var lemt par attiec g pied v juma t l ku izskat šanu.

### **5.4. Pretendentu atlase**

- 5.4.1. Iepirkuma komisija nov rt pied v jumu noform juma p rbaudi iztur juš pretendenta atbilst bu Iepirkuma noteikumu 4.2. punkt noteiktaj m pretendentu atlases pras b m.
- 5.4.2. Ja pretendents neatbilst k dai no Iepirkuma noteikumu 4.2. punkt noteiktaj m pretendentu atlases pras b m, pretendents tiek izsl gts no turpm k s dal bas Iepirkum un t pied v jumu t l k nev rt .

### **5.5. Pied v jumu atbilst bas p rbaude**

- 5.5.1. Iepirkuma komisija p rbauda, vai tehniskais pied v jums atbilst Tehniskajai specifik cijai (2. pielikums) un Iepirkuma noteikumu 0. punkt noteiktajam pras b m.
- 5.5.2. Ja tehniskais pied v jums neatbilst Iepirkuma noteikumu pras b m, Iepirkuma komisija izsl dz pretendentu no turpm k s dal bas Iepirkum un t pied v jumu t l k nev rt .

### **5.6. Pied v jumu v rt šana**

- 5.6.1. Iepirkuma komisija p rbauda vai pied v jumos nav aritm tikas k das. Ja Iepirkuma komisija konstat š das k das, t t s izlabo. Par k du labojumu un laboto pied v juma summu Iepirkuma komisija pazi o pretendentam, kura pie aut s k das labotas. V rt jot pied v jumu, Iepirkuma komisija em v r labojumus.

- 5.6.2. Iepirkuma komisija pārbauda, vai nav iesniegts nepamatoti lūgums un rēķojas saskaņā ar PIL 48. panta noteikumiem. Ja Iepirkuma komisija konstatē, ka ir iesniegts nepamatoti lūgums, tas tiek noraidīts.
- 5.6.3. Iepirkuma komisija izvēlas piedāvājumu ar zemāko cenu EUR bez PVN no piedāvājumiem, kuri atbilst Iepirkuma noteikumu prasībām.
- 5.6.4. Ja Pasūtītājs konstatē, ka piedāvājumu novērtējums atbilstoši izraudz tajam piedāvājuma izvēles kritērijiem ir viens, tad Pasūtītājs rēķojas saskaņā ar PIL 46. panta ceturto daļu.
- 5.6.5. Ja Pasūtītājs konstatē, ka piedāvājumu novērtējums atbilstoši izraudz tajam piedāvājuma izvēles kritērijiem ir viens, un nekonstatē PIL 46. panta ceturtajā daļā noteikto, Pasūtītājs Iepirkuma līguma slēgšanas tiesības piešķir pretendentam, kurš būs piedāvājis zemāko cenu.

## **6. IEPIRKUMA UZVARĒTĀJA NOTEIKŠANA UN LĪGUMA SLĒGŠANA**

### **6.1. Informācijas pārbaude dienā, kad pieņemts lēmums par iespējamu Iepirkuma līguma slēgšanas tiesību piešķiršanu**

- 6.1.1. Iepirkuma komisija dienā, kad pieņemts lēmums par iespējamu Iepirkuma līguma slēgšanas tiesību piešķiršanu, pārbauda PIL 8.<sup>2</sup> panta piektdaļas 1. un 2. punktā minēto apstākļu esamību attiecībā uz pretendentu, personu, uz kuras iespējams pretendents balstās, lai apliecinātu, ka tā kvalificējās atbilstoši paziņojumā par plānoto līgumu vai Iepirkuma noteikumos noteiktajām prasībām, vai personālsabiedrības biedru, ja pretendents ir personālsabiedrība, kuram būtu piešķirtas Iepirkuma līguma slēgšanas tiesības saskaņā ar PIL 8.<sup>2</sup> panta septīto daļu. Ja Iepirkuma komisija konstatē PIL 8.<sup>2</sup> panta piektdaļas 2. punktā minētos apstākļus, tērķojas atbilstoši PIL 8.<sup>2</sup> panta astotās daļas 2. punktam.
- 6.1.2. Ja pretendents, kuram būtu piešķirtas Iepirkuma līguma slēgšanas tiesības, ir piegādātāju apvienība, Iepirkuma komisija pārbauda PIL 8.<sup>2</sup> panta piektdaļas 1. un 2. punktā minēto apstākļu esamību uz katru piegādātāju apvienības biedru.

### **6.2. Lēmuma par Iepirkuma rezultātiem pieņemšana un paziņošana, Iepirkuma līguma slēgšana**

- 6.2.1. Iepirkuma līguma slēgšanas tiesības tiek piešķirtas pretendentam, kurš būs iesniedzis Iepirkuma noteikumu prasībām atbilstošu piedāvājumu ar zemāko cenu.
- 6.2.2. Iepirkuma komisija ir tiesīgā pārņemt Iepirkumu, ja tam ir objektīvs pamatojums.
- 6.2.3. Visi pretendenti tiek rakstveidīgi informēti par Iepirkuma rezultātiem 3 (trīs) darbdienu laikā no lēmuma par Iepirkuma līguma slēgšanas tiesību piešķiršanu pieņemšanas dienas.
- 6.2.4. Pretendentam, kuram piešķirtas Iepirkuma līguma slēgšanas tiesības, Iepirkuma līgums jāparaksta 5 (piecu) darbdienu laikā no Pasūtītāja nosūtītā (ar uz elektroniskā pasta adresi) uzaicinājuma parakstīt Iepirkuma līgumu izslēgšanas dienas. Ja norādītajā termiņā pretendents neparaksta Iepirkuma līgumu, tas tiek uzskatīts par atteikumu slēgt Iepirkuma līgumu.
- 6.2.5. Ja izraudztais pretendents atsakās slēgt Iepirkuma līgumu ar Pasūtītāju, Pasūtītājs var pieņemt lēmumu slēgt Iepirkuma līgumu ar nākamo pretendentu, kura piedāvājums atbilst Iepirkuma noteikumu prasībām un ir nākamais piedāvājums ar zemāko cenu.
- 6.2.6. Atbilstoši PIL 8.<sup>2</sup> panta trešspadsmitajai daļai Iepirkuma rezultāti nosūtīti līguma, t.sk. tāgrozījumam (ja tāds būs), teksts tiks publicēts Pasūtītāja mājaslapā. Ja pretendenta ieskatā, ka nav piedāvājuma sastāvdaļām ir uzskatāmas par komercnoslīpumu, pretendents to norāda savā piedāvājumā. Par komercnoslīpumu nevar tikt atzīta informācija, kas saskaņā ar normatīvajiem aktiem ir vispārpieejama, t.sk. Iepirkuma noteikumos.



## **7. NOTEIKUMU PIELIKUMU SARAKSTS**

1. pielikums – Pieteikums (*veidlapa*).
2. pielikums – Tehniskā specifikācija.
3. pielikums – Tehniskais piedāvājums (*veidlapa*).
4. pielikums – Apliecinājums par pieredzi (*veidlapa*)
5. pielikums – Līguma projekts.

### PIETEIKUMS\*

**Iepirkums:** “Met la durvju izgatavošana, piegāde un montāža daudzdzīvokļu mājās Mrupes novads, Traidnieciemat”, identifikācijas Nr. AS MKP 2016/2, (turpmāk – Iepirkums)

Kam: AS “Mrupes komunālās pakalpojumi” No: (pretendenta nosaukums un adrese)  
Skultes iela 15-1, Traidnieciems,  
Mrupes novads, LV-2108  
Latvija

1. Saskaņā ar Iepirkuma noteikumiem, mēs, apakšparakstjušies, apstiprinām, ka piekrītam Iepirkuma noteikumu prasībām, tai skaitā tehniskajai specifikācijai, un piedāvjam met la durvju izgatavošana, piegāde un montāža daudzdzīvokļu mājās Mrupes novads, Traidnieciemat (turpmāk – Darbi) par kopējo cenu bez pievienotā vērtības nodokļa \_\_\_\_\_ EUR (<summa vārdiem> euro).
2. Piedāvājuma cenā ir ietvertas visas administrācijas, dokumentu sagatavošanas, saskaņošanas un transporta izmaksas, kas saistītas ar Darbu veikšanu.
3. Ja pretendents ir piedalījies apvienībā:
  - 3.1. personas, kuras veido piedalījies apvienību (nosaukums, reģ. Nr., juridiskā adrese): \_\_\_\_\_;
  - 3.2. katras personas atbildības apjoms %: \_\_\_\_\_.
4. Ja pretendents balstās uz citu personu/uzņēmuma kvalifikāciju:
  - 4.1. persona, uz kuras iespējams pretendents balstās, lai izpildītu kvalifikācijas prasības (vārds uzvārds, personas kods) \_\_\_\_\_.
  - 4.2. uzņēmums, uz kura iespējams pretendents balstās, lai izpildītu kvalifikācijas prasības (nosaukums, reģ. Nr., juridiskā adrese) \_\_\_\_\_.
  - 4.3. vienošanās ar uzņēmumu, uz kura iespējams pretendents balstās, lai izpildītu kvalifikācijas prasības, atrodas piedāvājuma \_\_\_\_ lpp.
5. Mēs apliecinām, ka:
  - 5.1. Pieteikumam pievienotie dokumenti veido šo piedāvājumu.
  - 5.2. Visas piedāvājuma iekārtas dokumentu kopijas, kas piedāvājumā atzīmētas ar atbilstošu atzīmi “KOPIJA PAREIZA”, atbilst dokumentu oriģināliem.
  - 5.3. Piekrītam apmaksājamārtiba.
  - 5.4. nekādā veidā neesam ieinteresēti nevienā citā piedāvājumā, kas iesniegti Iepirkumā;
  - 5.5. nav tūdu apstākļu, kuri liegtu piedalīties Iepirkumā un pildīt Iepirkuma noteikumos un tehniskajā specifikācijā norādītās prasības.
6. Mēs apņemasies:
  - 6.1. ievrot Iepirkuma noteikumus;
  - 6.2. atzīt sava piedāvājuma spēkāesamību līdz Iepirkuma komisijas lēmuma pieņemšanai, bet gadījumā, ja tiks izvēlēts par uzvarētāju – līdz Iepirkuma līguma noslēgšanai;
  - 6.3. slēgt Iepirkuma līgumu un izpildīt visus Iepirkuma līguma pamatnosacījumus, saskaņā ar Iepirkuma noteikumu 5. pielikumu, ja Pasūtītājs izvēlēsies šo piedāvājumu.

Informācija par pretendentu:

Pretendenta nosaukums: \_\_\_\_\_

Reģistrācijas Komercreģistrācija: \_\_\_\_\_

ar Nr. \_\_\_\_\_  
Juridiskā adrese: \_\_\_\_\_  
Korespondences adrese: \_\_\_\_\_  
Kontaktpersona: \_\_\_\_\_  
Telefons, fakss: \_\_\_\_\_  
E-pasta adrese: \_\_\_\_\_  
Nodokļu maksājuma reģistrācijas Nr.: \_\_\_\_\_  
Banka: \_\_\_\_\_  
Kods: \_\_\_\_\_  
Konts: \_\_\_\_\_

Ar šo uzņemas pilnu atbildību par Iepirkumam iesniegto dokumentu komplektāciju, tajos ietvertu informāciju, noformējumu, atbilstību Iepirkuma noteikumu prasībām. Sniegt informācija un dati ir patiesi.

Pievienojuma dokumentu pakete sastāv no \_\_\_\_\_ (\_\_\_\_\_) lapām.

Paraksts: \_\_\_\_\_

Vārds, uzvārds: \_\_\_\_\_

Amats: \_\_\_\_\_

Pieteikums sastādīts un parakstīts 2016. gada \_\_\_\_.

\* - pretendents jāaizpilda tukšās vietas šajā formā.

*Ja pretendents ieskatās, ka no pievienojuma sastāvdaļām ir uzskatāma par komercnosaukumu, pretendents to norāda savā pievienojumā.*

### TEHNISKĀ SPECIFIKĀCIJA

1. Katrā no tehniskajām specifikācijām uzskaitīt tajā adresētajam paredzētajam darbam durvju demontāžu un utilizāciju, jaunās durvju bloka uzmontēšanu, izgatavošanu, piegādi un uzstādīšanu.
2. Ja darbu gaitā tiek bojāta durvju aila vai grīdas segums, Uzdevumā jāpar saviem līdzekļiem nepieciešams novērst radītos defektus un atjaunot apdari.
3. Darbu laikā Uzdevumā jānodrošinās pret putekļu iekļūšanu telpās darba zonas. Katras darba dienas beigās Uzdevumā jāsakrīto darba zonu un pēc darbu pabeigšanas savlaicīgi vāģi un veikt telpas un durvju tīrīšanu.
4. Pēc durvju montāžas veikšanas durvju aila iekšējā un ārējā apdare jāveic darbiem izmantotajam paredzētajam materiālam.
5. **Tehniskajām specifikācijām dotie izmēri ir aptuveni, pirms durvju bloka izgatavošanas Uzdevumā katru durvju bloku nepieciešams uzmontēt un specifikāciju saskaņot ar Pasūtītāju.**
6. Durvju bloka izturīgums pret temperatūras svārstībām vismaz no +30°C līdz -30°C.
7. Durvis ar korbū, vertikālām rokturi, blīvumiju pa visu perimetru.
8. Durvju vertikālā bloka izgatavotam no metāla iekšējā siltinājumu.
9. Durvju korķa bloka izgatavotam no metāla.
10. Ārējā un iekšējā durvju paredzētā durvju aizvilkājus.
11. Ārējā durvju paredzētā mehānisko kodu atslēgu.

Nr.p.k.	Adrese	Tehniskā specifikācija
	T raine iela 3, T raine, M rupes novads	<p data-bbox="608 271 916 309"><b>durvis – 1 gab.</b></p> <p data-bbox="608 309 1477 376">Divdaģa ar 24 mm stiklpaķeti durvju augšējā saskaņā ar shēmu.</p> <div data-bbox="730 398 1342 1563" style="text-align: center;"> <p data-bbox="858 443 1018 495">Stiklpaķete. Biezums - 24 mm</p> <p data-bbox="730 1137 794 1167">2 100</p> <p data-bbox="1002 1518 1066 1547">1 090</p> <p data-bbox="1289 958 1353 987">2 700</p> </div>

T raine iela 8,  
T raine, M rupes  
novads

**r j s durvis – 2 gab.**  
Divda gas (viena da a 1100 mm – verama, otra da a neverama),  
neveram da a ar 24 mm stikla paketi. Stikla paketes izm ri 400x  
800mm.

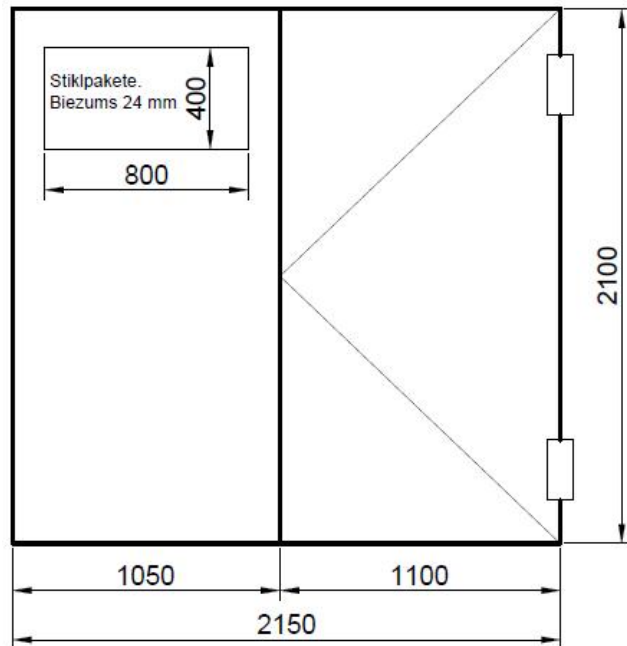

**PVC logs ar 24 mm stikla paketi un 5-kameru loga profilu – 2 gab.**

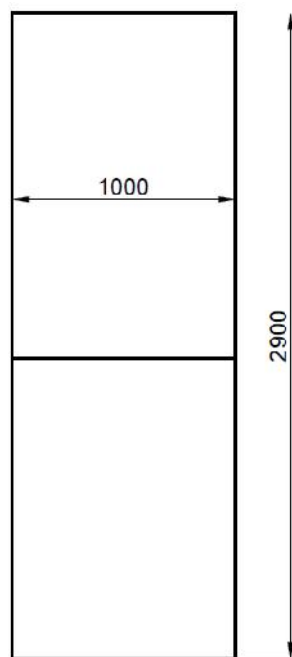

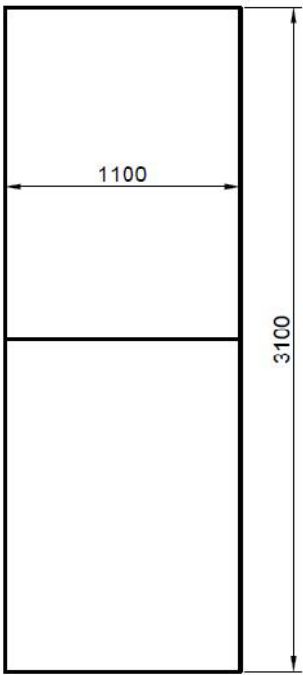
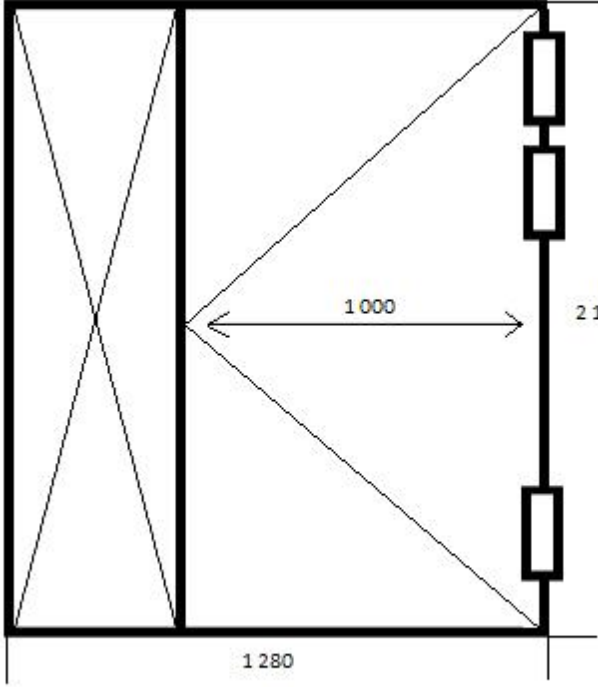
	<p>Viršu iela 1, T raine, M rupes novads</p>	<p><b>PVC logs ar 24 mm stikla paketi un 5-kameru loga profilu – 1 gab.</b></p> 
	<p>Viršu iela 2, T raine, M rupes novads</p>	<p><b>r j s durvis – 1 gab.</b> Divda gas (viena da a 1000 mm – verama, otra da a neverama).</p> 

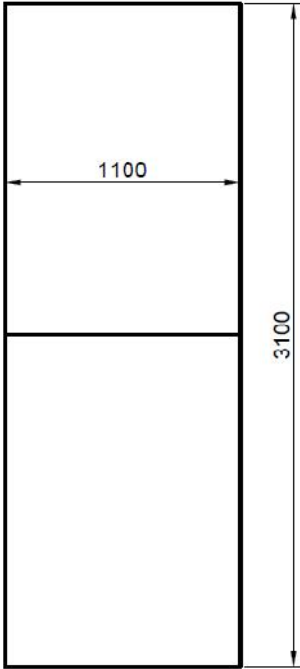
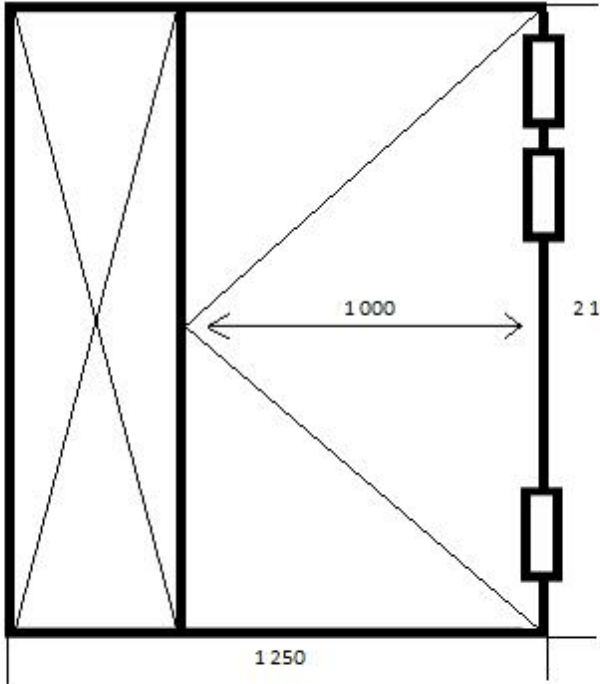
		<p><b>PVC logs ar 24 mm stikla paketi un 5-kameru loga profilu – 1 gab.</b></p> 
	<p>Viršu iela 3, T raine, M rupes novads</p>	<p><b>r j s durvis – 1 gab.</b> Divda gas (viena da a 1000 mm – verama, otra da a neverama).</p> 



**Pagraba durvis – 1 gab.**

Pagraba durvis ar slēdzēni un 9 atslēgu kopiju m.

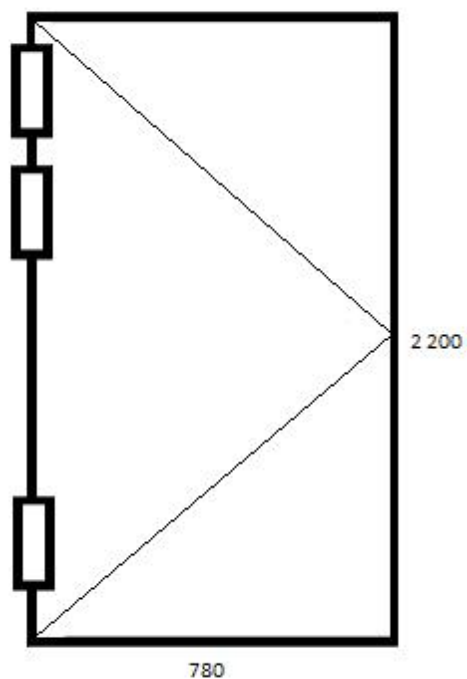

**Iekšējās durvis – 1 gab.**

Ar 24 mm stikla paketi. Stikla paketes izmēri 400x600mm.

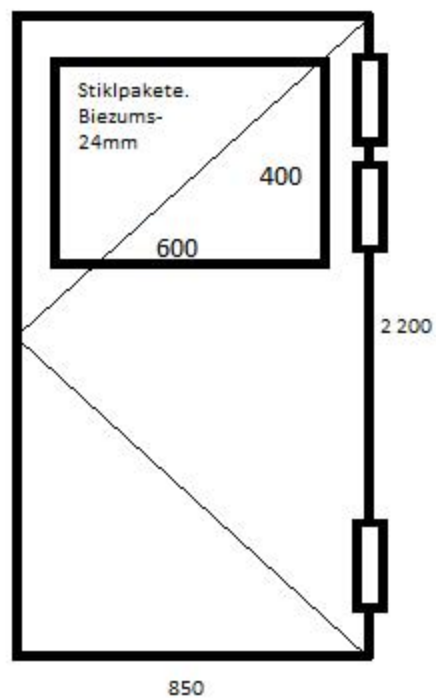

Viršu iela 4  
T raine, M rupes  
novads

**Pagraba durvis – 1 gab.**

Pagraba durvis ar sl dzeni un 13 atsl gu kopij m.

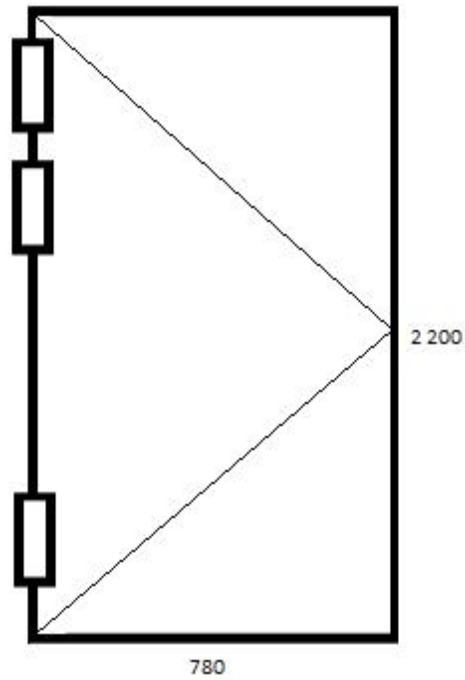

**Iekš j s durvis – 1 gab.**

Ar 24 mm stikla paketi. Stikla paketes izm ri 400x600mm.

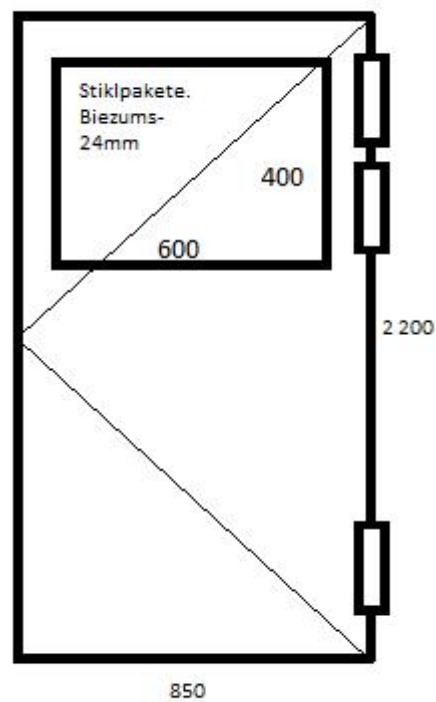

Viršu iela 5,  
T raine, M rupes  
novads

**Pagraba durvis – 1 gab.**

Pagraba durvis ar sl dzeni un 13 atsl gu kopij m.

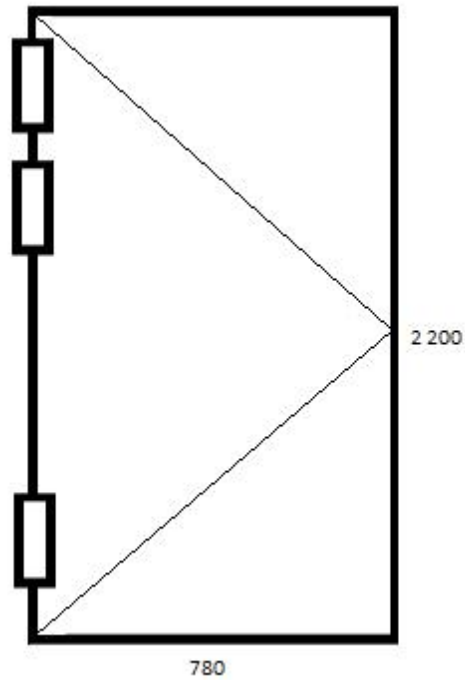

**Iekš j s durvis – 1 gab.**

Ar 24 mm stikla paketi. Stikla paketes izm ri 400x600mm.

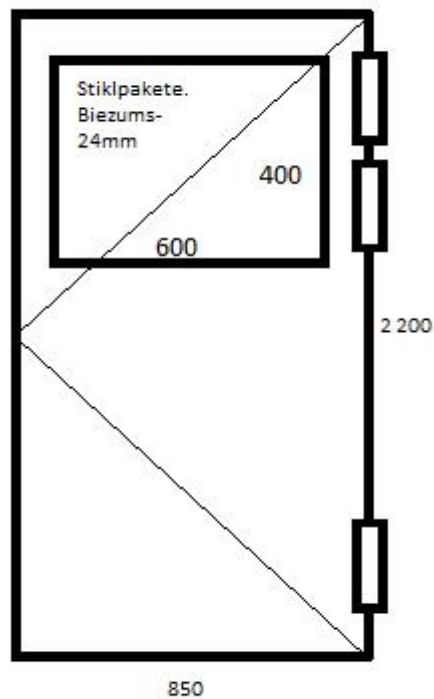

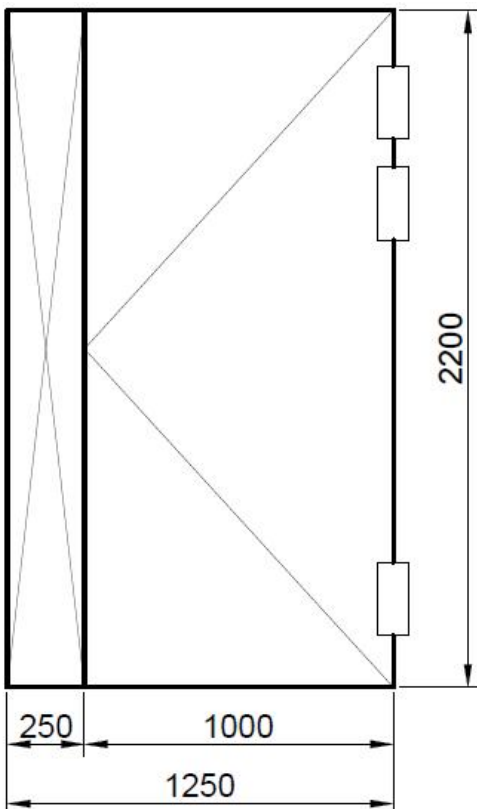
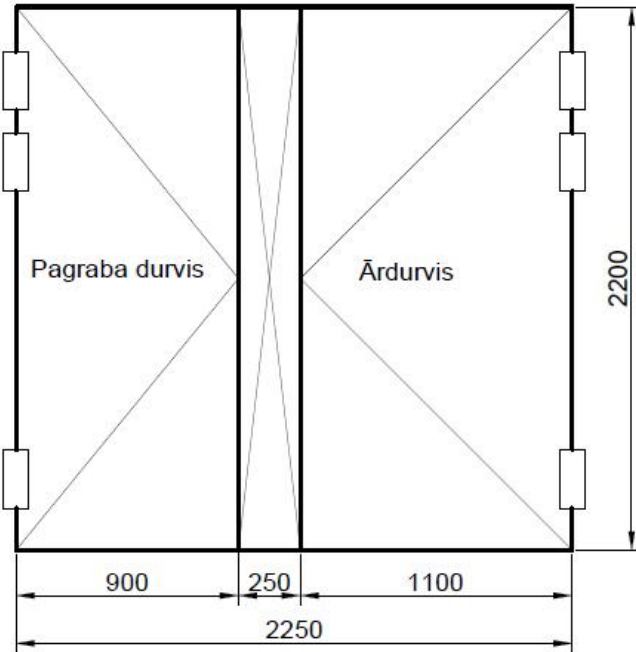
		<p><b>r j s durvis – 1 gab.</b>          Divda gas (viena da a 1000 mm – verama, otra da a neverama).</p> 
<p>Viršu iela 7 un          Viršu iela 11,          T raine, M rupes          novads</p>		<p><b>Pagraba un r jo durvju bloks – 6 gab.</b>          Tr sda gas (Mal j s da as veramas, vid j da a (250 mm) neverama). Pagraba durvis ar sl dzeni un 13 atsl gu kopij m.</p> 

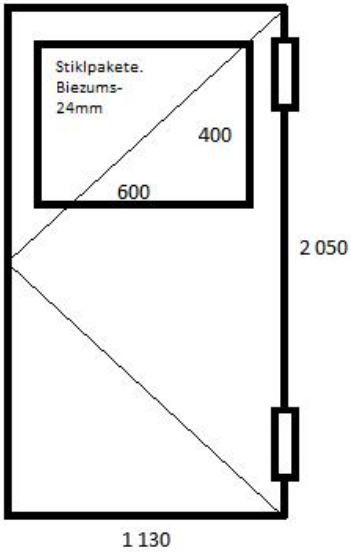
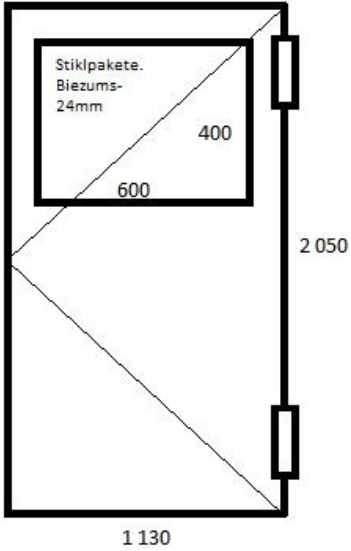
		<p><b>Iekš j s durvis – 7 gab.</b> Ar 24 mm stikla paketi. Stikla paketes izm ri 400x600mm.</p> 
Viršu iela 8, T raine, M rupes novads		<p><b>Iekš j s durvis – 3 gab.</b> Ar 24 mm stikla paketi. Stikla paketes izm ri 400x600mm.</p> 

**Pagraba un ārjo durvju bloks – 1 gab.**

Trīsdaļīgais (maljāsdaļas veramas, vidējā daļa (250 mm) neverama). Pagraba durvis ar sliekšni un 13 atslēgu kopiju.

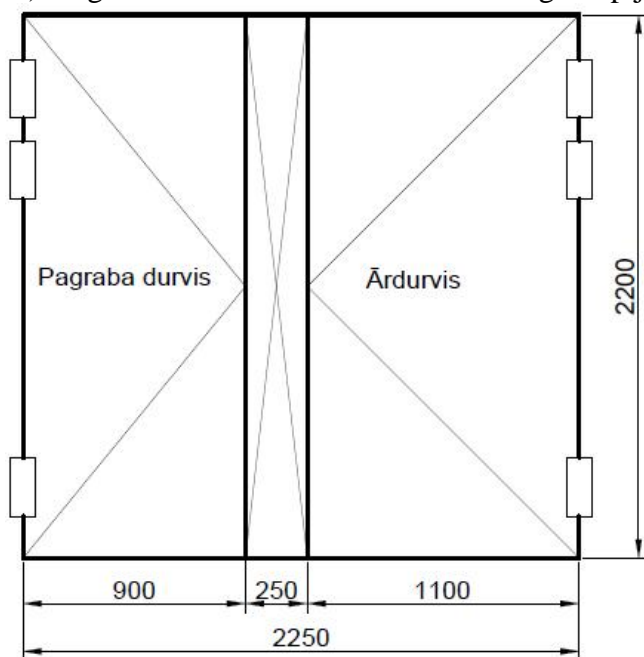

**Pagraba durvis – 2 gab.**

Divdaļīgais (viena daļa 900 mm – verama, otra daļa neverama). Pagraba durvis ar sliekšni un 13 atslēgu kopiju.

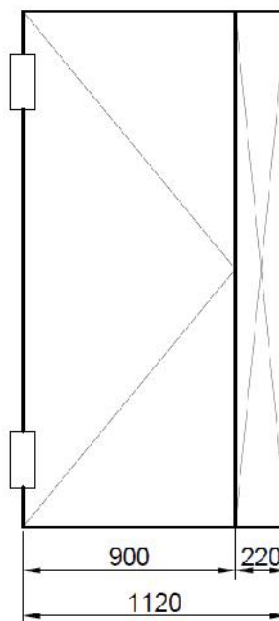

Viršu iela 10,  
T raine, M rupes  
novads

**Iekš j s durvis – 4 gab.**

Ar 24 mm stikla paketi. Stikla paketes izm ri 400x600mm.

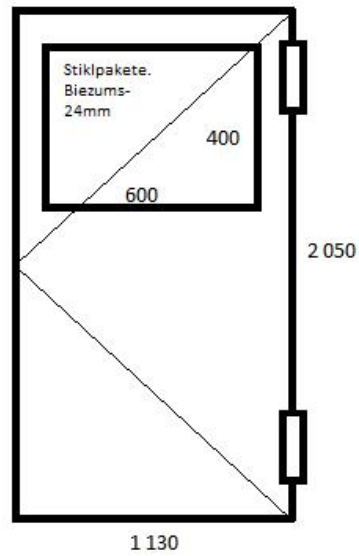

**Pagraba un r jo durvju bloks – 3 gab.**

Tr sda gas (mal j s da as veramas, vid j da a (150 mm) neverama). Pagraba durvis ar sl dzeni un 13 atsl gu kopij m.

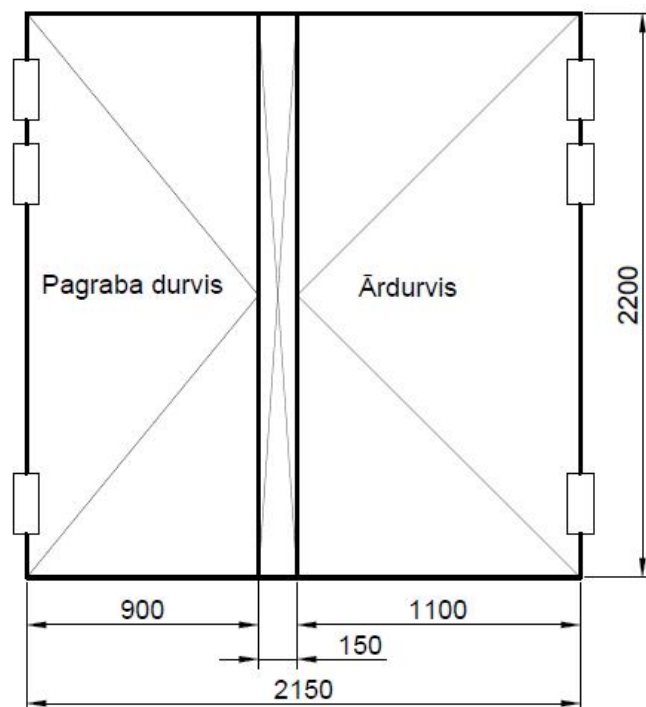

Viršu iela 12,  
T raine, M rupes  
novads

**Pagraba durvis – 4 gab.**  
Pagraba durvis ar sl dzeni un 16 atsl gu kopij m.

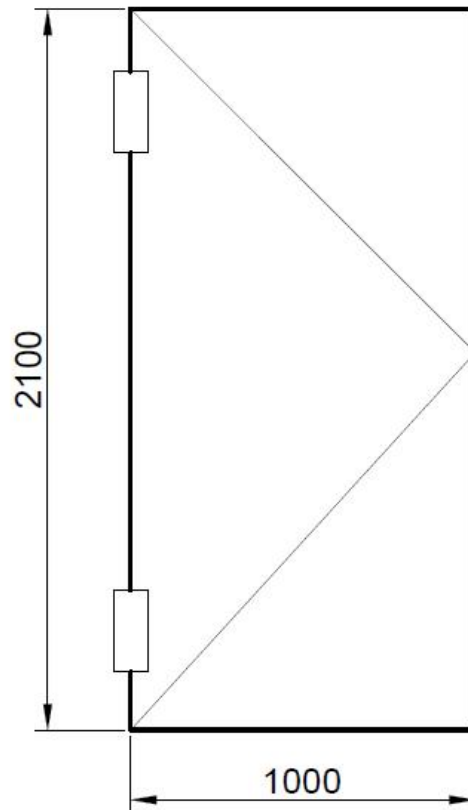

**Iekš j s durvis – 4 gab.**  
Ar 24 mm stikla paketi. Stikla paketes izm ri 400x600mm.

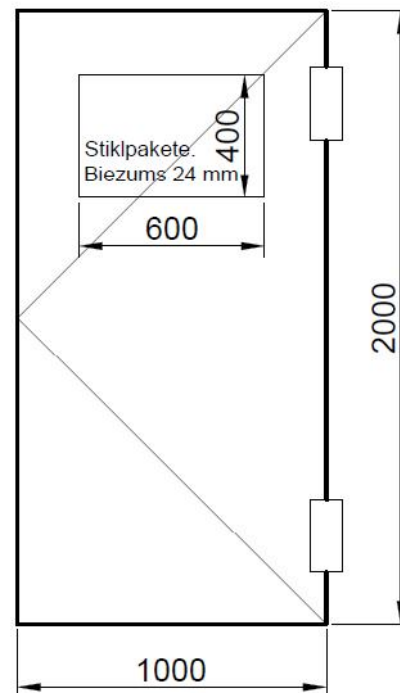



Viršu iela 13,  
Viršu iela 14 un  
Viršu iela 15,  
T raine, M rūpes  
novads

**Pagraba durvis – 9 gab.**

Pagraba durvis ar slīdzeni un 7 atslēgu kopijām.

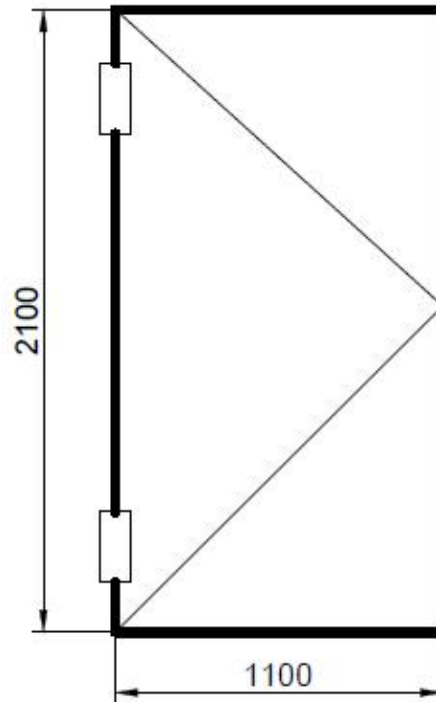

**Iekšējās durvis – 9 gab.**

Divdaļīga (viena daļa 1000 mm – verama, otra daļa neverama),  
veramā daļā ar 24 mm stikla paketi. Stikla paketes izmēri 400x  
600mm.

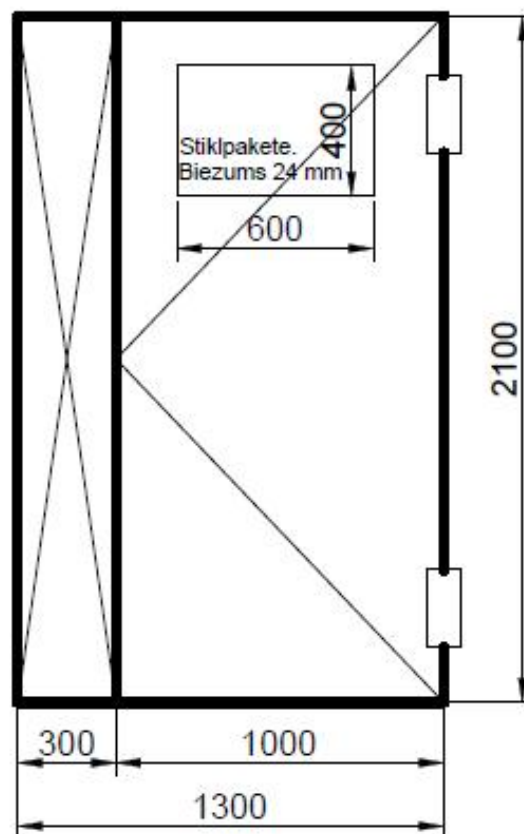

**r j s durvis – 9 gab.**

Divda gas (viena da a 1000 mm – verama, otra da a neverama).

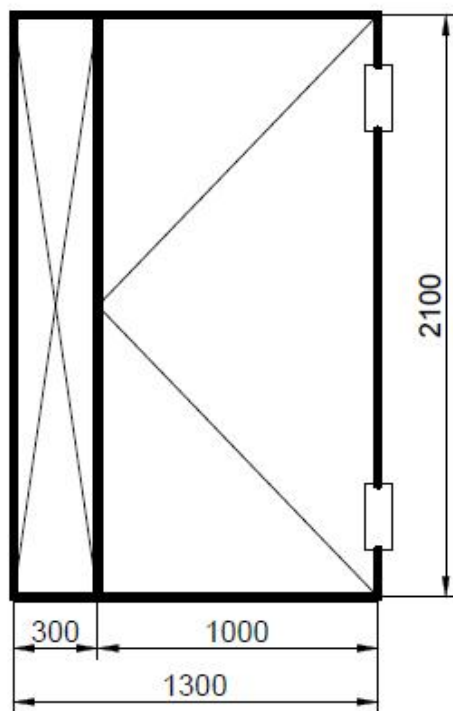

## **FINANŠU PIEDĒJUMS**

Finanšu piedāvājums ir MS EXCEL fail, kas atrodas Marupes novada Domes mājaslapas sadaļā „Publiskie iepirkumi” <http://www.marupe.lv/aktuali/publiskie-iepirkumi/as-marupes-komunalie-pakalpojumi-iepirkumi/>.

### APLIECINĀJUMS PAR PIEREDZI

1. Pretendenta nosaukums: \_\_\_\_\_  
Reģistrācijas Komercreģistrācija: \_\_\_\_\_  
ar Nr. \_\_\_\_\_
2. Apliecinājumā, ka mums ir pieredze metāla durvju izgatavošanā, piegāde un montāža iepriekš joprojām (\_\_\_\_\_) gadu laikā pirms piedāvājuma iesniegšanas dienas iepirkumā "Metāla durvju izgatavošana, piegāde un montāža daudzdzīvokļu mājās M. Rupes novads, T. Raines ciemat", identifikācijas Nr. AS MKP 2016/2 (turpmāk – Iepirkums).
3. Uz piedāvājuma iesniegšanas brīdi esam sekmīgi stenojuši \_\_\_\_\_ (\_\_\_\_\_) l gumus, kas atbilst Iepirkuma nolikuma prasībām - sekmīgi stenojis vismaz 3 (trīs) l gumus, kur katrā no l gumiem izgatavotas, piegādātas un uzstādātas 30 jaunas durvis

Nr. p.k.	Objekta nosaukums	Darbu veikšanas gads	Darbu apjoms (gab.)	Pasūtītāja nosaukums	Pasūtītāja kontaktpersonas vārds, uzvārds, t. lrunis
1.					
2.					
3.					
u.t.t.					

Ar šo uzņemos pilnu atbildību par apliecinājuma ietvertos ziņojumus un atbildību faktiskajai situācijai.

Paraksts: \_\_\_\_\_

Vārds, uzvārds: \_\_\_\_\_

Amats: \_\_\_\_\_

Apliecinājums sagatavots un parakstīts 2016. gada \_\_. \_\_\_\_\_.

## L GUMA PROJEKTS

**par metāla durvju izgatavošanu, piegādi un montāžu daudzdzīvokļu mājās Mrupes novadā, Tēraines ciemat**

**A/S Mrupes komunālajiem pakalpojumiem**, reģ. Nr. 40103111018, Skultes iela 15-1, Skulte, Mrupes novads, Jura Ivanova personība, kas rīkojas pamatojoties uz statūtiem, (turpmāk – Pasūtītājs), no vienas puses,

un

<Uzņēmuma nosaukums>, reģ. Nr. <reģistrācijas numurs>, <adrese>, <paraksta tiesīgās personas amats, vārds un uzvārds> personība, kas rīkojas pamatojoties uz <atsauce uz dokumentu, kas apliecina paraksta tiesīgās personas tiesības parakstīt L guma> (turpmāk – Uzņēmums), no otras puses,

abas puses kopā un katrā pusē atsevišķi turpmāk šī luma tekstā sauktas Puses,

pamatojoties uz iepirkuma “Metāla durvju izgatavošana, piegāde un montāža daudzdzīvokļu mājās Mrupes novadā, Tēraines ciemat”, identifikācijas Nr. AS MKP 2016/2 (turpmāk – Iepirkums) rezultātiem nosauktā šī luma (turpmāk – Luma):

### 1. L GUMA PRIEKŠMETS.

- 1.1. Pasūtītājs uzdod un Uzņēmums apņemas pienācīgi izgatavot, piegādāt un uzstādīt metāla durvis daudzdzīvokļu mājās Mrupes novadā, Tēraines ciemat, turpmāk Luma tekstā saukti Darbi, saskaņā ar tehnisko specifikāciju, Uzņēmuma iesniegto piedāvājumu iepirkuma procedūrā, normatīvajiem aktiem un šī Luma noteikumiem, bet Pasūtītājs apņemas samaksāt Uzņēmuma par pienācīgi veiktiem Darbiem, saskaņā ar šī Luma noteikumiem.
- 1.2. Uzņēmums Darbus izpilda saskaņā ar Tehnisko specifikāciju. Darbi sev ietver visu Luma noteikto metāla durvju izgatavošanu, piegādi un uzstādīšanai nepieciešamos darbus un materiālus, iekārtas, darbu vadību un organizāšanu, un nodošanu ekspluatācijai, izpildedokumentāciju un citas dokumentācijas sagatavošanu un citas darbības, kuras izriet no Luma.
- 1.3. Uzņēmums apliecina, ka viņš ir pienācīgi iepazinies ar objektu un tehnisko specifikāciju, plānotajiem risinājumiem, darbu apjomiem, pielietojamiem materiāliem un prasībām un atsakās saistīties ar to izvirzīt jebkāda saturs iebildumus vai pretenzijas. Uzņēmums apliecina, ka darbi ir realizējami un, ka savā piedāvājumā iepirkuma procedūrā – Finanšu piedāvājuma, ir iekavēti visi Uzņēmuma ar darbu veikšanu un objektu uzstādīšanu atbilstoši tehniskajai specifikācijai saistītie izdevumi.
- 1.4. Par Pasūtītāja kontaktpersonu šī Luma sakarā tiek norādīts: AS Mrupes komunālajiem pakalpojumiem projektu koordinators Pēteris Staņeckis, tālrunis 26454989, e-pasts: stafekis@mkp.lv.

- 1.5. Par Uz m ja kontaktpersonu š L guma sakar tiek nor kots (-a):  
\_\_\_\_\_, t lr.\_\_\_\_\_, e-pats\_\_\_\_\_.
- 1.6. Jaut jumus, kas nav atrun ti L gum , Pus m ir saistoši iepirkuma proced ras,  
Uz m ja pied v juma un normat vo aktu nosac jumi.

## 2. DARBU IZPILDES VISP R GIE NOTEIKUMI.

- 2.1. Uz m js ap emas darbus veikt atbilstoši projekta tehniskajai specifik cijai, iev rojot Pas t t ja nor d jumus, sp k esošo ties bu aktu pras bas. Darbi tiek izpild ti prec zi un profesion l l men .
- 2.2. Pas t t js ap emas attur ties no jebk das r c bas, kas var tu apgr tin t Darbu veikšanu vai Uz m ja saist bu izpildi.
- 2.3. Uz m jam ir j nodrošina LR b vnormat vu pras bu izpilde.
- 2.4. Uz m jam, ir j uzr da darbos izmantojamo materi lu sertifik ti un citi to kvalit ti apliecinošie dokumenti, kas ir noteikti Latvijas Republikas MK 2013.gada 27.augusta noteikumos Nr. 701 „B vizstr d jumu tirgus uzraudz bas k rt ba”.
- 2.5. Pas t t jam ir j b t pieejamiem 2003.gada 21.oktobra MK noteikumos Nr.585 „Noteikumi par gr matved bas k rtošanu un organiz ciju” noteiktajiem attaisnojuma dokumentiem.
- 2.6. Uz m js nodrošina nepieciešamo izstr d jumu pareizu un kvalitat vu izmantošanu darbu proces . Uz m jam uz sava r ina j veic visas, L gum un normat vajos aktos noteikt s apr kojuma un darbu kvalit tes p rbaudes. Uz m jam nekav joties j iesniedz Pas t t jam dokumenti par vis m veiktaj m p rbaud m, k ar to kopsavilkumi.
- 2.7. P c Pas t t ja piepras juma Uz m jam papildus j p rbauda materi li, konstrukcijas un darbu kvalit te. Ja papildu p rbaude nedemonstr slikt kus rezult tus, Pas t t js atl dzina Uz m jam p rbaudes veikšanas izdevumus.
- 2.8. Ja materi lu, konstrukciju vai darbu kvalit tes p rbaudes laik tiek atkl tas neatbilst bas, tad Uz m js Pas t t ja noteikt termi uz sava r ina t s nov rš.
- 2.9. Ja p rbaudes vai garantijas laik atkl jas defekts, ko Uz m js neatz st par defektu vai nepiekr t defekta rašan s c lonim, tad p rbaudi veic Pas t t ja un Uz m ja savstarp ji atz ts eksperts vai ekspertu grupa, kura sl dziens Pus m ir saistošs. Ekspert zes izmaksas sedz t Puse, kuras viedoklis ir atz ts par nepamatotu.
- 2.10. Pirms darbu uzs kšanas Uz m js pie em no Pas t t ja objektu, par ko tiek sast d ts Darba frontes nodošanas - pie emšanas akts. Darba frontes norobežošana, br din juma z mju izlikšana un citu normat vajos aktos noteikto pras bu iev rošanas nodrošin šana ir Uz m ja pien kums.
- 2.11. Darbus Uz m js veic, taup gi un racion li izmantojot izstr d jumus un atv l tos resursus.
- 2.12. Uz m js ir atbild gs par visu nepieciešamo darbu sagatavošanas darbu veikšanu.

- 2.13.** Uzņēmumam jāveic visi nepieciešamie pasākumi, lai novērstu kaitējumu vai jebkādu draudošu kaitējumu, kas varētu rasties trešajai personai darbu izpildes rezultātā.
- 2.14.** Uzņēmumam ir pienākums tiesību aktos noteiktajās kārtībās izstrādāt un kārto darbu veikšanas dokumentāciju visā darbu veikšanas laikā.
- 2.15.** Pasūtītājs ir tiesīgs pēc saviem ieskatiem veikt darbu izpildes pārbaudes.
- 2.16.** Pasūtītājam ir tiesības apturēt darbus, ja Uzņēmums vai tā personāls neievieš uz Darbiem attiecināmos LR normatīvos aktus vai šo Līgumu. Darbus Uzņēmums ir tiesīgs atsaukt, saskaņojot ar Pasūtītāju, pēc konstatētajiem pārkāpumiem. Uzņēmumam nav tiesību uz Līguma noteiktā darbu izpildes termiņa pagarinājumu sakarā ar šādu darbu apturēšanu.
- 2.17.** Gadījumā, ja Uzņēmums konstatē kādas vai neprecīzas tehniskās specifikācijas vai citā Darbiem saistītajā dokumentācijā, vai ja Uzņēmums atklāj neparedzētus apstākļus, kas var kavēt izpildīt ar šo Līgumu uzdevtās saistības vai ietekmēt veicamo/veikto Darbu drošību vai kvalitāti, Uzņēmumam ir pienākums nekavējoties rakstiski paziņot par to Pasūtītājam. Uzņēmums turpina pildīt Līguma tirdzniecības, cikliskas neietekmē darbu vai personāla drošību, ja vien Pasūtītājs nav rakstiski pieprasījis apturēt Darbu veikšanu. Ja Darbu izpildē ir tikusi apturēta, tiek atsauktas prasības, kad Puses ir vienojušās par grozījumiem Līgumā vai kad Pasūtītājs ir devis rīkojumu turpināt darbus saskaņā ar Līguma noteiktajiem darbu apjomiem.
- 2.18.** Uzņēmumam ir pienākums nodrošināt, lai darbu laikā netiktu bojāta apkārtnes teritorijas infrastruktūra.
- 2.19.** Uzņēmums darbu veikšanas laikā nodrošina tirdzniecības objektu un teritoriju (savlaicīga un regulāra bēggružu un citu izlietoto materiālu aizvešanu u.c.), atbilstoši spēkā esošajiem normatīvajiem aktiem, un nekavējoties veic visa veida darbus, kas saistīti ar Līguma izpildes rezultātā radīto tirdzniecības normu vai noteikumu pārkāpšanas seku novēršanu. Darbu veikšanas laikā, katru dienu beidzot darbu, Uzņēmumam jānodrošina līdzekļu izveidošana objekta bēggružos un neizmantojamiem materiāliem, konstrukcijām, kā arī Uzņēmumam jānodrošina inventārs, darbarīki. Beidzot darbus objektā, Uzņēmumam jānodod Pasūtītājam objekta tirdzniecības un sakarotus.

### 3. ATAUJAS.

- 3.1.** Uzņēmums nodrošina darbu veikšanai vai nodošanai nepieciešamo atauju saņemšanu un darbu saskaņošanu atbildīgajās iestādēs.
- 3.2.** Visiem Uzņēmuma rīkojumiem un specifikācijām, kas sagatavotas Līguma izpildes laikā par darbu un pastāvīgo darbu veikšanai, ir nepieciešams Pasūtītāja apstiprinājums. Šāds apstiprinājums nemazina Uzņēmuma atbildību par darbiem.

### 4. DARBA SAMAKSA UN NORĪKOTĀBA.

- 4.1.** Līgumcena par darbu pienācīgi izpildi, kas, saskaņā ar Uzņēmuma iesniegto Finanšu piedāvājumu, tiek noteikta **EUR** \_\_\_\_\_ (\_\_\_\_\_) apmērā bez PVN.
- 4.2.** Līgumcena ir iekavēta visiem darbiem, darbaspēka un citām izmaksām, materiāliem un iekārtām, kas jāizpilda, jāuzstāda un jāizmanto saistībā ar Līguma paredzēto darbu izpildi atbilstoši

L guma un normat vo aktu pras b m, tai skait darbi un materi li, kas nav paredz ti L guma dokumentos, bet uzskat mi par nepieciešamiem L guma dokumentos paredz to darbu pien c gai un kvalitat vai izpildei.

**4.1.2.** L gumcena vis L guma darb bas laik netiks paaugstin ta sakar ar cenu pieaugumu darbasp ka un/vai materi lu izmaks m, nodok u likmes vai nodok u normat v regul juma izmai m, infl ciju vai val tas kursu sv rst b m, k ar jebkuriem citiem apst k iem, kas var tu skart L gumcenu.

**4.3.** Pas t t js samaks Uz m jam par darbu veikšanu sekojoš k rt b :

**4.3.1.** Pas t t js veic samaksu par izpild to Darbu ne maz k apjom par Tehniskaj specifik cij nor d taj daudzdz vok u m jas adres piln b uzst d t m un saska ar Tehnisko specifik ciju nokomplekt t m durv m ar gala apdari, par kuru Puses ir parakst jušas Darbu nodošanas – pie emšanas aktu un Uz m js ir izrakst jis r inu.

**4.3.2.** Pas t t js 10 (desmit) darba dienu laik no r ina sa emšanas dienas apmaks Uz m ja iesniegtos r inus.

**4.4.** L gumcenas samaksu Pas t t js veic ar bezskaidras naudas nor iniem, nepieciešamo naudas summu ieskaitot l gum un Uz m ja r in nor d taj bankas kont .

**4.5.** Nekvalitat vi vai neatbilstoši veiktie darbi netiek pie emti un apmaks ti l dz defektu nov ršanai un šo darbu pie emšanai.

**4.6.** Par samaksas br di uzskat ms bankas atz mes datums Pas t t ja maks juma uzdevum .

## **5. L GUMA IZPILDES TERMI I.**

**5.1.** Uz m js darbu organiz ciju uzs k p c L guma parakst šanas.

**5.2.** Uz m js 5 (piecu) darba dienu laik p c pilnas Darba frontes nodošanas uzs k faktiskos darbus objekt .

**5.3.** Piln gu L gum noteikto saist bu izpildi un Objekta nodošanu ekspluat cij Uz m js veic 2 m nešu laik , no l guma parakst šanas datuma, ieskaitot visas nepieciešam s p rbaudes darbu kvalit tes kontroles veikšanu nodošanu un apstiprin šanu.

**5.4.** Uz m js ap emas nekav joties zi ot Pas t t jam par visiem apst k iem un š rš iem, kuri kav darbu izpildi noteiktaj termi .

**5.5.** Uz m jam ir ties bas uz darbu izpildes termi a pagarin jumu, ja darbu izpilde tiek kav ta viena (vai vair ku) zem k uzskait to iemeslu d :

**5.5.1.** ja p c Pas t t ja piepras juma tiek izdar tas izmai as darbu apjom ;

**5.5.2.** ja Pas t t ja iesniegtajos dokumentos ir konstat tas k das, kuru nov ršana ir saist ta ar darbu izpildes aptur šanu;

**5.5.3.** ja iest jušies nep rvaramas varas apst k i, kuri atrodas rpus Uz m ja kontroles un kuri b tiski trauc darbu savlaic gu izpildi (L guma 10.punkts).

**5.6.** Ja Uz m js l guma 5.5. punkt min to iemeslu d v las darbu izpildes termi a



pagarin jumu, vi š par to zi o Pas t t jam rakstiski. Š ds pazi ojums nos t ms nekav joties p c tam, kad Uz m js uzzin jis par esošiem vai v l sagaid miem apst k iem, kas izraisa darbu izpildes kav jumu. Ja š ds pazi ojums nekav joties netiek nos t ts, ties bas piepras t termi a pagarin jumu tiek zaud tas.

**5.7.** Pas t t jam ir pien kums nekav joties sniegt Uz m jam atbildi uz sa emto pazi ojumu.

## **6. DARBA AIZSARDZ BA.**

**6.1.** Uz m js ir atbild gs par visu objekt veicamo darbu droš bu un darba aizsardz bas pas kumu veikšanu atbilstoši Darba aizsardz bas likumam un ar to saist tjiem normat vajiem aktiem.

**6.2.** LR MK 2003.gada 25.febru ra noteikumu Nr.92 „Darba aizsardz bas pras bas, veicot b vdarbus” noteikto pras bu iev rošanu nodrošina Uz m js, pieaicinot vadošo darbinieku darba aizsardz bas organiz šan \_\_\_\_\_ - Darba aizsardz bas koordinatoru.

## **7. DARBU NODOŠANA – PIE EMŠANA.**

**7.1.** Izpild tie darbi tiek nodoti ar nodošanas pie emšanas aktu p c visu nepieciešamo p rbaužu veikšanas un ir attiecin ms uz visiem l gum paredz tjiem darbiem.

**7.2.** Darbu nodošanu-pie emšanu veic p c darbu pabeigšanas.

**7.3.** Nodšanas proced ras laik tiek veikta izpild to darbu p rbaude.

**7.4.** Pas t t js ir ties gs atteikties no izpild to darbu pie emšanas, ja pie emšanas laik tiek atkl ti t di defekti, kuri var trauc t objekta norm lu ekspluat ciju.

**7.5.** P rbaudes laik konstat tos defektus nov rš Uz m js uz sava r ina.

**7.6.** Uz m js p c darbu pabeigšanas nodod Pas t t jam visu ar darbu veikšanu saist to dokument ciju.

## **8. PUŠU ATBILD BA.**

**8.1.** Puses ir atbild gas par L gum noteikto saist bu piln gu izpildi, atbilstoši L guma nosac jumiem.

**8.2.** Visu risku par darbu, apr kojuma un materi lu boj šanu vai izn cin šanu laika posm no l guma realiz cijas uzs kšanas l dz objekta nodošanai ar nodošanas - pie emšanas aktu nes Uz m js.

**8.3.** Par l gumsaist bu pien c gu neizpildi Puses ir atbild gas saska ar šo L gumu, Civillikum un citiem LR ties bu aktiem.

**8.4.** Ja Uz m js neiev ro noteiktos L guma izpildes termi us vai garantijas laik defektu

novrīšanas termiņu, Uzdevums maksimālais ir guma līgumsodu 0,2% apmērā no kopējās Līguma summas par katru nokavēto dienu. Šajā Līguma punktā minētais līgumsods bezierunu kārtībā tiek ieturts no kārtējās maksājuma Uzdevuma vai piedziņas Uzdevuma normatīvajos aktos noteiktajā kārtībā.

- 8.5. Ja Maksimālais savlaicīgi neveic līguma 4. punktā noteiktos maksājumus, tad viņš maksā Uzdevuma līgumsodu 0,2% apmērā no nokavētā maksājuma summas par katru maksājuma kavējuma dienu.
- 8.6. Maksimālais, konstatējot objekta prasbām neatbilstošu materiālu pielietojumu, ir tiesības ieturēt no Uzdevuma līgumsodu 10% apmērā no darba veida summas, kuram bija paredzēts konstatētais materiāls un veikt materiāla nomaiņu.
- 8.7. Maksimālais ir tiesības ieturēt līgumsodu par darba aizsardzības prasību neieviešanu, veicot darbus Objektā, ja šāds pārbaudes konstatēts ar Maksimālais sastādītu aktu, EUR 500 (pieci simti eiro) apmērā par katru gadījumu.
- 8.8. Izbeidzot šā Līguma darbību pēc vienas puses iniciatīvas, kas ir saistīta ar otras Puses līgumsaistību neizpildi vai nepienācīgu izpildi, Puse, kura ir vainīgā līgumsaistību neizpildē vai nepienācīgā izpildītā, maksā otrai Pusei līgumsodu 10% apmērā no Līgumcenas.
- 8.9. Līguma 8.4. un 8.5. punktā norādītais līgumsoda kopējā summa nedrīkst pārsniegt 10% no līguma kopējās summas un līgumsoda samaksa neatbilstoši Puses nosauktu izpildes.
- 8.10. Šajā Līgumā minētais līgumsodu Maksimālais ir tiesīgs vienpusēji kārtēt ieturēt no Uzdevuma veicamajiem maksājumiem šā Līguma sakarā, ja tie veicami, vai piedziņas Uzdevuma normatīvajos aktos noteiktajā kārtībā.

## 9. NEPĒRVARĀMĀ VARĀ UN RĀKĀRTĪJĀPSTĀKĀI.

- 9.1. Puses tiek atbrīvotas no atbildības par līguma pilnību vai daļēju neizpildi, ja šāda neizpilde radusies nepērvarāmas varas apstākļu rezultātā, kuru darbības kausē pēc līguma nosauktā gāšanas un kurus nevarēja iepriekš paredzēt, ne novērst. Pie nepērvarāmas varas un rākrtījā rakstura apstākļiem pieskaitāmi: stihiskas nelāmes, avārijas, katastrofas, nemiēri, valsts varas un pārvāldes institūciju lūmumi.
- 9.2. Pusei, kas atsaucas uz nepērvarāmas varas apstākļiem, nekavējoties par to rakstveidā jāziņo otrai Pusei. Ziņojumā jānorāda, kādā termiņā, pēc viā uzskata, ir iespējama un paredzama līguma pārdziņas saistību izpildē, un, pēc otras Puses pieprasājuma, šādam ziņojumam ir jāpievieno izziņa, kuru izsniegusi kompetentā institūcija un kura satur minēto rākrtījo apstākļu darbības apstiprinājumu un to raksturojumu. Ja netiek izpildītas minētās prasības, attiecīgā Puse nevar atsaukties uz nepērvarāmas varas apstākļiem kā savu līgumsaistību nepienācīgā izpildes pamatu.
- 9.3. Ja nepērvarāmas varas apstākļu un to sekudināvis iespējams izpildīt šajā līgumā paredzētās saistības ilgkā kātrīs mēnešus, Puses pēc iespējamas drīzāk sāks sarunas par šā Līguma izpildes alternatīviem variantiem, kuri ir pieemami abām Pusēm, un izdara attiecīgus grozījumus šajā līgumā vai sastādā jaunu līgumu, vai arī lauž šo līgumu.

## 10. GARANTĪJAS SAISTĪBAS.

- 10.1. Uzdevums garantē darbu kvalitāti, pilnā tās apjomā, tās funkcionālo darbību un

atbilst bu L gumam. Uz m js uz emas atbild bu par tr kumiem un defektiem darbos, kas radušies garantijas termi . Šaj punkt min t s garantijas termi š ir 36 (tr sdesmit seši) m neši no Darbu nodošanas – pie emšanas akta abpus jas parakst šanas br ža. Š garantija attiecin ma ar uz materi lu un apr kojuma kvalit ti.

**10.2.** Uz m js, garantijas termi sa emot Pas t t ja rakstisku pazi ojumu, uz emas uz sava r ina nov rst boj jumus, tr kumus vai neatbilst bu L gumam vai normat vo aktu pras b m. Nos tot pazi ojumu, Pas t t js nor da ar vietu un laiku, kad Uz m jam j ierodas uz defektu akta sast d šanu. Pas t t ja noteiktais termi š nedr kst b t maz ks par 3 (trim) darba dien m, ja vien puses nevienojas cit di.

**10.3.** Noteiktaj termi Puses sast da defektu aktu, taj nor dot boj jumus, neatbilst bas vai tr kumus darbos, k ar to nov ršanas termi u. Gad jum , ja Uz m js noteiktaj termi neierodas uz defektu akta sast d šanu, Pas t t js ir ties gs sast d t aktu vienpus ji, un tas ir saistošs Uz m jam. Pas t t js tr s darba dienu laik nos ta sast d to aktu Uz m jam.

**10.4.** Gad jum , ja Puses, sast dot defektu aktu, nevar vienoties par konstat to defektu, t piekrit bu garantijai vai nepieciešamajiem defektu nov ršanas termi iem, vai garantijas ietvaros veikto darbu kvalit ti, Puses divu darba dienu laik rakstiski vienojas par ekspertu komisiju (l dz trim ekspertiem), kura tiek pieaicin ta un kuras viedoklis ir izš irošs. Ekspertu komisijas izdevumus Puses sedz vien d s da s.

**10.5.** Gad jum , ja Uz m js nenov rš uz garantiju attiecin mos defektus noteiktaj termi un termi a nokav jums sast da vismaz 10 (desmit) dienas, Pas t t js ir ties gs veikt š du defektu nov ršanu saviem sp kiem vai pieaicinot treš s personas. Uz m js š d gad jum atl dzina Pas t t jam visus ar defektu nov ršanu saist tos izdevumus.

## **11. L GUMA GROZ ŠANA UN IZBEIGŠANA.**

**11.1.** Puses rakstveid ir ties gas veikt neb tisku l guma groz jumus, k ar veikt l guma groz jumus šaj L gum un normat vajos aktos noteiktajos gad jumos un k rt b .

**11.2.** Pas t t js ir ties gs veikt š dus b tiskus l guma groz jumus:

**11.2.1.** pagarin t darbu izpildes termi u tikai t d gad jum , ja termi a pagarin jumu izrais juši nep rvaramas varas apst k i vai citi no Pas t t ja un Uz m ja neatkar gi apst k i;

**11.3.** L gums var tikt laužts, Pus m savstarp ji rakstiski vienojoties, vai ar vienpus ji šaj L gum noteiktaj k rt b .

**11.4.** Uz m jam ir ties bas vienpus ji laužt L gumu, par to vismaz vienu ned u iepriekš rakstveid br dinot Pas t t ju, ja Pas t t js pien c g k rt neveic maks jumus Uz m jam šaj l gum noteiktaj k rt b , un l gumsods sasniedz 10% no L gumcenas.

**11.5.** Pas t t jam ir ties bas vienpus ji, par to vismaz vienu ned u iepriekš nos tot rakstveida pazi ojumu, izbeigt š L guma darb bu gad jumos, ja:

**11.5.1.** Darbi objekt netiek uzs kti 14 ( etrpadsmit) dienu laik p c L gum paredz t Darba uzs kšanas datuma;

**11.5.2.** veikt s p rbaudes r da, ka Darbs neatbilst Tehnisko specifiku pras b m;

**11.5.3.** atk rtoti konstat tas neatbilst bas, par kur m ir piem rots l gumsods saska ar 8.6. punktu;

**11.5.4.** Uz m js neiev ro likum gus Pas t t ja nor d jumus vai ar nepilda k das L gum noteikt s saist bas vai pien kumus, un ja Uz m js š du neizpildi nav nov rsis 30 (tr sdesmit) dienu laik p c attiec ga rakstiska Pas t t ja pazi ojuma sa emšanas;

**11.5.5.** Uz m js kav darba pabeigšanu ilg k par 30 (tr sdesmit) dien m;

**11.5.6.** Uz m js bankrot vai t darb ba tiek izbeigta vai p rtraukta.

**11.6.** L guma izbeigšanas gad jum Uz m js nekav joties p rtrauc darbus, par ko sast da Darbu nodošanas – pie emšanas aktu, atst j objektu k rt b un sa em samaksu par visiem l dz L guma izbeigšanas br dim kvalitati vi paveiktajiem darbiem. Uz m jam ir pien kums samaks t Pas t t jam l gumsodu, saska ar š L guma 8.8.punktu.

## **12. STR DU IZSKAT ŠANAS K RT BA UN CITI NOSAC JUMI.**

**12.1.** L guma izpildes laik radušos str dus puses risina vienojoties vai, ja vienošan s nav iesp jama, str du izskata ties Latvijas Republikas likumos noteiktaj k rt b .

**12.2.** Ja k dai no Pus m tiek main ts juridiskais statuss vai paraksta ties bas, vai adrese, t nekav joties, ne v l k k 2 (divu) darba dienu laik , rakstiski par to pazi o otrai Pusei.

**12.3.** L gums sast d ts 2 (divos) eksempl ros, no kuriem 1 (viens) glab jas pie Pas t t ja, 1 (viens) pie Uz m ja.

## **13. L GUMA DOKUMENTI UN TO PRIORIT R SEC BA**

**13.1.** Š di dokumenti to priorit tes sec b veido un ir da a no L guma:

- a. š L guma vienošan s,
- b. Pieteikums dal bai iepirkuma proced r ,
- c. L guma p rrunu protokols, ja attiecin ms,
- d. Uz m ja sniegtie skaidrojumi, ja attiecin ms
- e. Tehnisk specifika,
- f. Uz m ja finanšu pied v jums (T me) un T mes ar aritm tisk s k das labojumu,
- g. Uz m ja Tehniskais pied v jums un atlases dokumenti.

Pielikumi ir priorit ri tikai attiec b uz dokumentu, ko tie groza.

**14.** L gums st jas sp k dien , kad Puses ir parakst jušas šo L guma vienošanos.

**Uz m js:**

<Uz m ja nosaukums>

<paraksta ties g s personas amats, v rds un uzv rds>

**Pas t t js:**

<Pas t t ja nosaukums>

<paraksta ties g s personas amats, v rds un uzv rds>

---

Parakst šanas vieta un datums

Rekviz ti maks jumu veikšanai Uz m jam:

<rekviz ti maks jumu veikšanai>.

---

Parakst šanas vieta un datums